

其余 $\nabla 6.3$

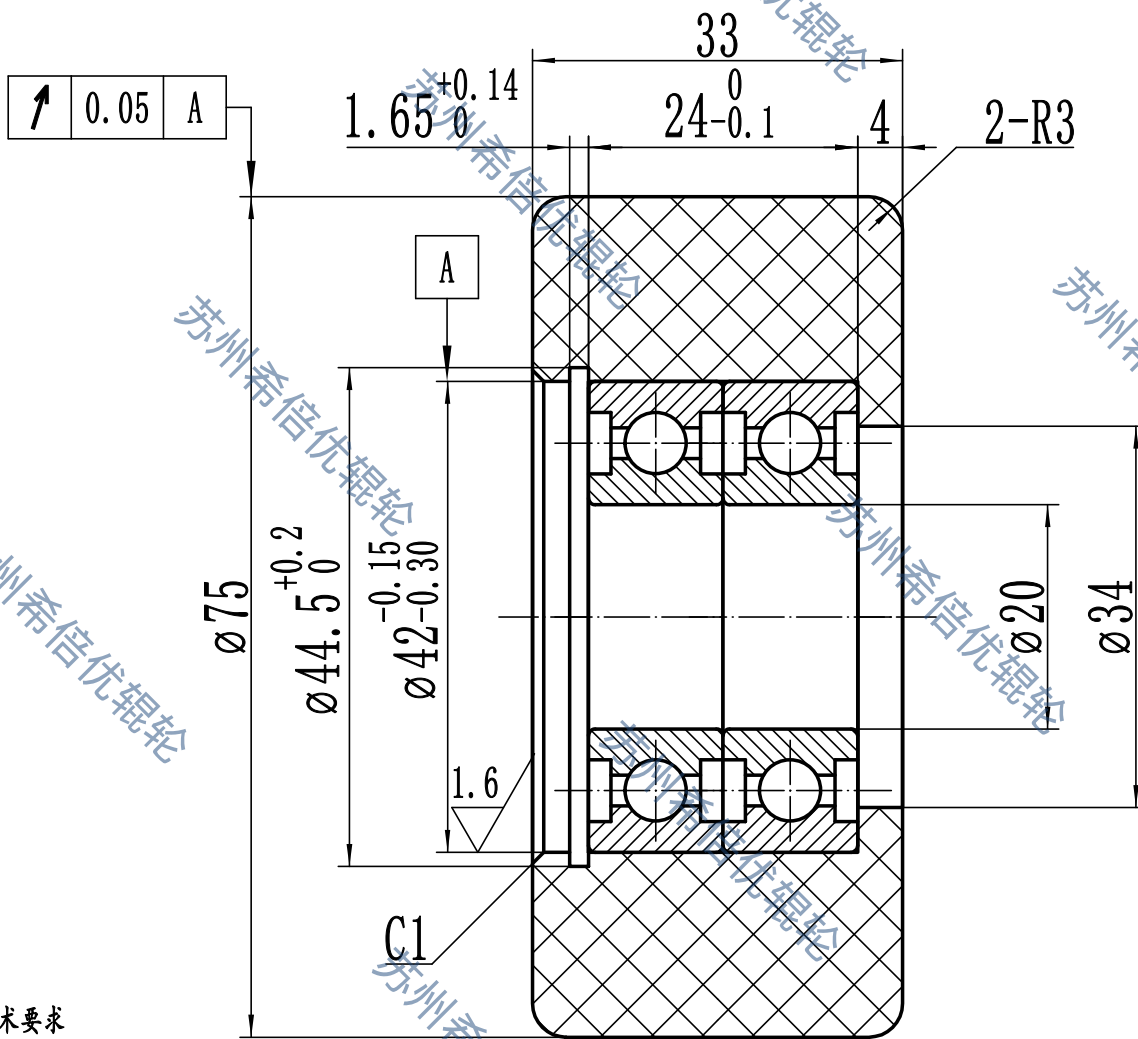

技术要求

1. 去除毛刺飞边锐角倒钝;
2. 未注形位公差按GB/T 1184-H;
3. 未注尺寸公差按GB/T 1804-M;
4. 未注倒角:C1;
5. 速度50m/min, 加速度0.5m/s², 额定负载400kg, 极限负载480kg;
6. 工作环境温度55°C±3;
7. 希倍优质保一年, 技术预估使用寿命9000h.

受控图纸

3	孔用卡簧	1		Φ42
2	轴承	2		NSK 6004-ZZ
1	轮芯	1	材料	■ MC尼龙 (本色)
序号	名称	数量	备注	

尼龙轮 KH75-33-42(尼龙)

表面粗糙度	3.2/1.6/0.8
阶段标记	
比例	1:1
版本	A
共	1 张

苏州希倍优辊轮有限公司
 Suzhou Xibeiyou Roller Wheel Co., Ltd.
 第 1 张

尺寸公差 GB/T1804-M	
尺寸分段	中等M
0.5-3	±0.1
>3-6	±0.1
>6-30	±0.2
>30-120	±0.3
>120-400	±0.5
>400-1000	±0.8
>1000-2000	±1.2
>2000-4000	±2

描 写	序 号	名 称	数 量	备 注
描 校				
旧图纸总号	标记处数	更改文件号	签字	日期
底图总号	设计	金海超	日期	2022.09.23
签 字	校核	标准审查		
图 幅	审核	审定		
A4	工艺审查	批准		