

1 - (031-992) 87MKNML8 (255-130)

其余 6.3

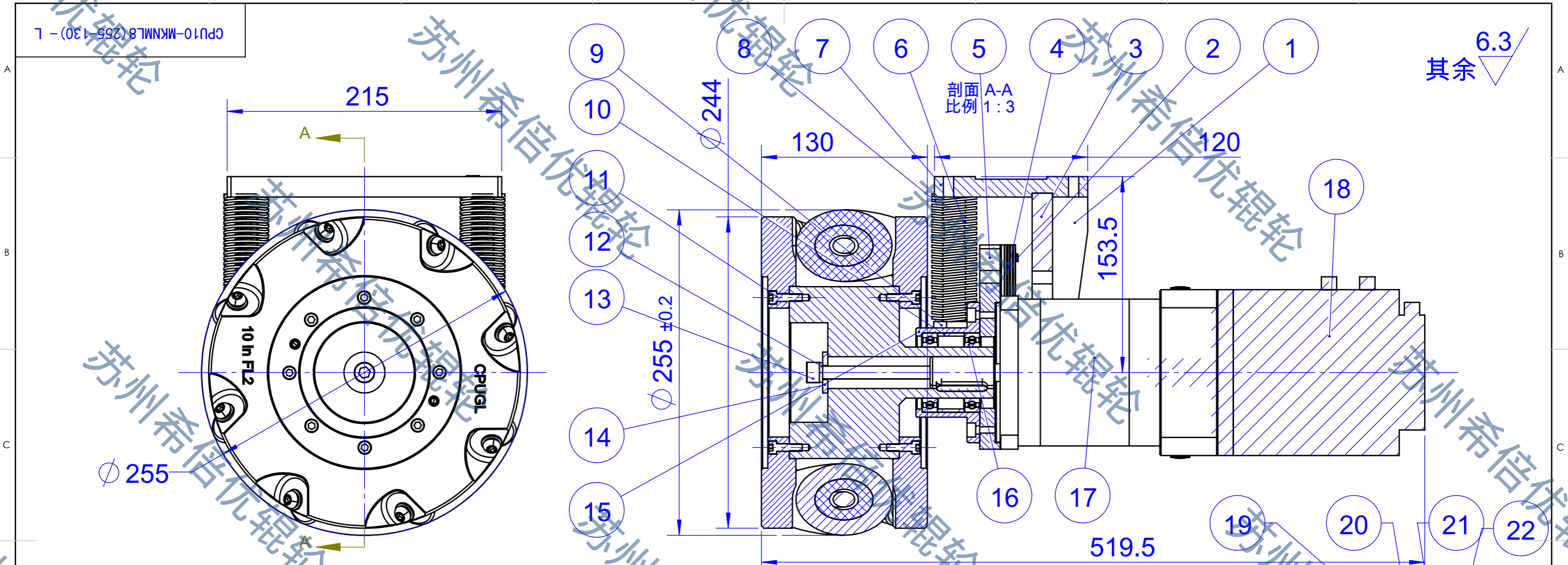

技术要求

1. 装配完成后，辊子跳动不超过0.2；
2. 辊子装配后不允许存在轴向窜动；
3. 辊子装配后转动灵活，无卡阻；
4. 所有紧固件紧固牢固，需画线以便后期观察紧固件是否松动；
5. 产品表面不允许有划伤、磕碰等缺陷；
6. 同批次出货轮组外径公差控制在±0.2mm以内；
7. 单轮组极限负载：700KG；
8. 轮组需左右对称使用，此图为左轮。

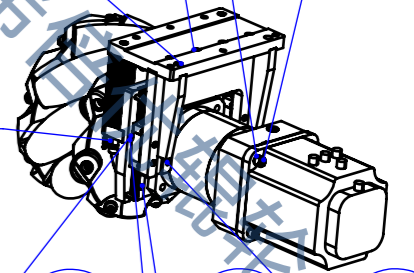

序号	编号	规格型号	零件名称	材质	数量	重量	备注
27	GB/T 6182-2016	M14	六角锁紧螺母	-	2	0.01	外协
26	GB/T 93-1987	5	标准型弹性垫圈	-	2	0.00	外协
25	GB/T 70.1-2008	M5×12	内六角圆柱头螺钉	-	2	0.00	外协
24	GB/T 70.1-2008	M4×16	内六角圆柱头螺钉	-	14	0.00	外协
23	GB/T 93-1987	4	标准型弹性垫圈	-	14	0.00	外协
22	GB/T 70.1-2008	M8×25	内六角圆柱头螺钉	-	8	0.01	外协
21	GB/T 93-1987	8	标准型弹性垫圈	-	8	0.00	外协
20	GB/T 93-1987	6	标准型弹性垫圈	-	14	0.00	外协
19	GB/T 70.1-2008	M6×16	内六角圆柱头螺钉	-	14	0.00	外协
18	130SV-15030BA-Z	130SV-15030BA-Z	直流伺服电机	-	1	6.24	外协
17	PF115L2-S2-22-58-110-145-M8	PF115L2-S2-22-58-110-145-M8	行星减速机	-	1	0.31	外协
16	GB/T 276-2013	61908-2RZ	深沟球轴承	-	2	0.04	外协
15	110-40-62	110-40-62	法兰护套	Q235A	1	0.74	外协
14	32-4-11	32-4-11	挡板	Q235A	1	0.02	外协
13	GB/T 70.1-2008	M10×110	内六角圆柱头螺钉	-	1	0.03	外协
12	GB/T 93-1987	10	标准型弹性垫圈	-	1	0.00	外协
11	CPU10-MKNML8 (255-130)-2-L	255-130	10寸麦轮(左)装配总成	45#	1		
10	62-21	62-21	挡套	Q235A	1	0.08	外协
9	44-30-16	44-30-16	弹簧座	Q235A	2	0.14	外协
8	YSWH-D35-L100	YSWH-D35-L100	矩形重型压缩弹簧	-	2	0.10	外协
7	185-110-16	185-110-16	上联接板	Q235A	1	2.83	外协
6	17.5-156	17.5-156	立柱	Q235	2	0.25	外协
5	185-155-16	185-155-16	立板	Q235A	1	3.16	外协
4	HGH15CA 135	HGH15CA 135	直线导轨及滑块(1个)	-	2	0.18	外协
3	185-151-16	185-151-16	导板	Q235A	1	2.46	外协
2	GB/T 120.1-2000	6×24	内螺纹圆柱销	-	4	0.00	外协
1	123-30.5-12	123-30.5-12	加强筋板	Q235A	2	0.28	外协

尺寸公差 GB/T1804-M

尺寸分段	0.5-3	>3-6	>6-30	>30-120	>120-400	>400-1000	>1000-2000	>2000-4000
中等 M	±0.1	±0.1	±0.2	±0.3	±0.5	±0.8	±1.2	±2

标记	处数	分区	更改文件号	签名	年月日	材质	45#	 苏州希倍优辊轮有限公司 SUZHOU XIBEIYOU ROLLERWHEEL CO., LTD	
设计	杨文棋	2023/11/18	标准化			表面处理	发黑		
制图	杨文棋	2024/4/19	工艺			热处理	调质	10寸麦轮(左) 方形减速机电机装配总成	
校核			审定			比例	1:10	CPU10-MKNML8 (255-130)-L	
审核			批准			版本	A		
						共 1 张	第 1 张	总质量	45.54 KG